

IT
DE

MOSKIT STOP

CLEVERE INSEKTENSCHUTZ-SYSTEME



KATALOG NACH MASS
CATALOGO SU MISURA

INDICE INDEX

Chi Siamo
Über Uns

I Nostri Valori
Unsere Werte

Garanzia
Garantie

Sostenibilità
Nachhaltigkeit

Global business Market
Global Business Markt

Formazione continua e supporto a 360°
Fortbildung und Rundum-Support

Guida antivento
Anti-Wind seitliche Schiene

Product Display

Perché scegliere MosquitoStop AG
Warum MosquitoStop AG wählen

Consegna Veloce
Schnelle Lieferung

Installazione semplice
Einfache Montage

Neoscenica

Picoscenica

Picoplis

Picoplis Maxi

Estetika

Revolux

ÜBER UNS

Die MosquitoStop AG ist ein Schweizer Unternehmen, das sich auf die Entwicklung und Produktion hochwertiger Insektenschutzsysteme spezialisiert hat. Der Produktionsstandort in Würenlingen bildet das Zentrum eines Projekts, das Technologie, Design und Funktionalität zu präzise abgestimmten Lösungen für den Schweizer Markt vereint.

Dank langjähriger Erfahrung und der engen technischen Zusammenarbeit mit Bettio Flyscreens, einem führenden europäischen Hersteller, fertigen wir massgefertigte Systeme mit international patentierten Mechanismen. Das Ergebnis sind Produkte, die auf Forschung, Präzision und kontinuierlicher Innovation basieren.

Jedes Detail ist auf höchste Leistung, einfache und schnelle Montage sowie eine harmonische Integration in die Architektur ausgelegt.

Wir bieten unseren Partnern umfassende Unterstützung von der Beratung und Fertigung über technische Begleitung und Reparaturen bis hin zu Schulungen. So können sich unsere Fachpartner auf das Wesentliche konzentrieren: ihren Kunden moderne, zuverlässige und zeitsparende Lösungen anzubieten.

Unser Anspruch ist es, Insektenschutz intelligenter, effizienter und langlebiger zu gestalten. Innovation, Qualität und Schweizer Präzision sind die Werte, auf denen wir den Erfolg unserer Marke Tag für Tag aufbauen.

CHI SIAMO

MosquitoStop AG è un'azienda svizzera specializzata nello sviluppo e nella produzione di sistemi di protezione contro gli insetti di alta qualità. Il sito produttivo di Würenlingen rappresenta il cuore di un progetto che unisce tecnologia, design e funzionalità in soluzioni perfettamente calibrate per il mercato svizzero.

Grazie a una lunga esperienza e alla stretta collaborazione tecnica con Bettio Flyscreens, uno dei principali produttori europei del settore, realizziamo sistemi su misura con meccanismi brevettati a livello internazionale. Il risultato sono prodotti basati su ricerca, precisione e innovazione costante.

Ogni dettaglio è studiato per garantire le massime prestazioni, un montaggio semplice e rapido e un'integrazione armoniosa con l'architettura.

Offriamo ai nostri partner un supporto completo: consulenza, produzione, assistenza tecnica, riparazioni e formazione. In questo modo i nostri rivenditori possono concentrarsi sull'essenziale, offrendo ai propri clienti soluzioni moderne, affidabili e veloci da installare.

Il nostro obiettivo è rendere la protezione dagli insetti più intelligente, efficiente e duratura. Innovazione, qualità e precisione svizzera sono i valori su cui costruiamo ogni giorno il successo del nostro marchio.



I NOSTRI VALORI UNSERE WERTE

KONTINUIERLICH WACHSENDE QUALITÄT

Für uns ist Qualität kein Ergebnis, sondern ein fortlaufender Prozess. Jedes Insektenschutzsystem wird in unserem Werk in Würenlingen entwickelt, montiert und geprüft, wobei jede Produktionsphase strengen Qualitätskontrollen unterliegt.

In unserem internen Labor führen wir Funktionsprüfungen auf verstellbaren Testrahmen für jede einzelne Grösse durch, um sicherzustellen, dass jedes Produkt erst nach bestandener Endkontrolle unser Werk verlässt.

Diese Präzision und Liebe zum Detail ermöglichen es uns, zuverlässige, langlebige und exakt auf die Anforderungen des Schweizer Marktes abgestimmte Systeme zu liefern.

QUALITÀ IN CONTINUA CRESCITA

Per noi la qualità non è un traguardo, ma un processo continuo. Ogni sistema di protezione contro gli insetti viene sviluppato, assemblato e controllato nel nostro stabilimento di Würenlingen, dove ogni fase produttiva è sottoposta a rigorosi controlli di qualità.

Nel nostro laboratorio interno eseguiamo test funzionali su telai regolabili per ogni singola misura, garantendo che ogni prodotto lasci la fabbrica solo dopo aver superato il collaudo finale.

Questa precisione e attenzione ai dettagli ci permettono di offrire sistemi affidabili, durevoli e perfettamente adattati alle esigenze del mercato svizzero.

FORSCHUNG UND ENTWICKLUNG

Unsere Systeme entstehen in enger technischer Zusammenarbeit mit Bettio Flyscreens, einem der führenden europäischen Hersteller. Deren Forschung und Innovation bilden die Grundlage für zahlreiche patentierte Mechanismen und technische Lösungen.

Jedes Modell wird vor der Markteinführung intensiv getestet – über 10 000 Öffnungs- und Schliesszyklen – um höchste Zuverlässigkeit und Lebensdauer zu gewährleisten.

So entstehen präzise und technisch ausgereifte Systeme, die perfekt auf die Anforderungen des Schweizer Marktes abgestimmt sind.

RICERCA E SVILUPPO

I nostri sistemi nascono in stretta collaborazione tecnica con Bettio Flyscreens, uno dei principali produttori europei del settore. La loro ricerca e innovazione costituiscono la base di numerosi meccanismi e soluzioni tecniche brevettate.

Ogni modello viene sottoposto a test intensivi – oltre 10 000 cicli di apertura e chiusura – prima dell'introduzione sul mercato, per garantirne l'affidabilità e la durata nel tempo.

Il risultato sono sistemi precisi e tecnologicamente avanzati, perfettamente adattati alle esigenze del mercato svizzero.

GARANZIA



GARANTIE

GARANTIE MOSKITOSTOP AG

Mit MosquitoStop AG entscheiden Sie sich für einen verlässlichen Partner, der Ihnen auch langfristig zur Seite steht.

Alle massgefertigten Insektenschutzsysteme sind mit einer dreijährigen Garantie ab Lieferdatum ausgestattet. Diese deckt mechanische Elemente, Kunststoffteile und Aluminiumprofile ab, schliesst jedoch Verschleiss, unsachgemässen Gebrauch oder unzureichende Wartung aus.

Unser Ziel ist es, Ihnen langlebige Produkte, originale Ersatzteile und einen kompetenten Kundendienst zu bieten – auch nach der Installation.

GARANZIA MOSKITOSTOP AG

Scegliendo MosquitoStop AG vi affidate a un partner affidabile che vi accompagna nel tempo.

Tutti i sistemi di protezione contro gli insetti realizzati su misura sono coperti da una garanzia di tre anni dalla data di consegna. Essa comprende gli elementi meccanici, le parti in plastica e i profili in alluminio, ma esclude l'usura naturale, l'uso improprio o la manutenzione insufficiente.

Il nostro obiettivo è offrirvi prodotti duraturi, ricambi originali e un servizio clienti competente, anche dopo l'installazione.

SOSTENIBILITÀ

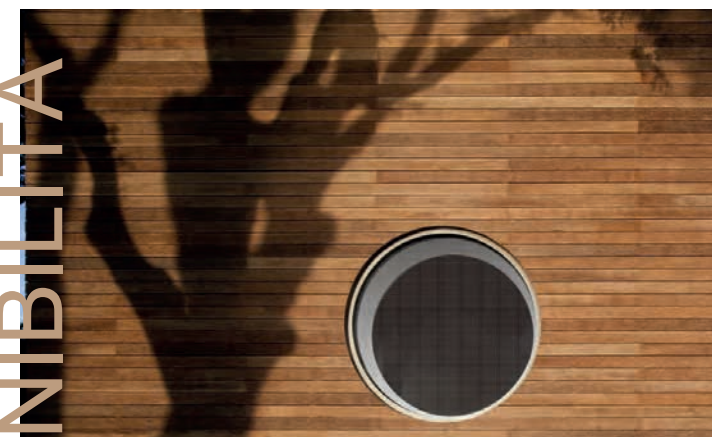

NACHHALTIGKEIT

NACHHALTIGKEIT

Unsere Philosophie basiert auf einem nachhaltigen und verantwortungsbewussten Ansatz.

Jedes Insektenschutzsystem wird aus hochwertigen Materialien hergestellt, die eine lange Lebensdauer gewährleisten und die Umweltbelastung minimieren. Aluminium, der Hauptbestandteil unserer Systeme, ist vollständig recycelbar und damit die ideale Wahl für eine ressourcenschonende Produktion.

Auch Produktionsreste werden gesammelt und wieder in den Fertigungsprozess eingebracht – ein geschlossener Kreislauf, in dem nichts verloren geht.

SOSTENIBILITÀ

La nostra filosofia si fonda su un approccio sostenibile e responsabile.

Ogni sistema di protezione contro gli insetti è realizzato con materiali di alta qualità che garantiscono una lunga durata e un impatto ambientale ridotto.

L'alluminio, componente principale dei nostri sistemi, è completamente riciclabile e rappresenta la scelta ideale per una produzione rispettosa delle risorse.

Anche gli scarti di produzione vengono raccolti e reinseriti nel processo produttivo – un ciclo chiuso in cui nulla va sprecato.



GLOBAL BUSINESS MARKET GLOBAL BUSINESS

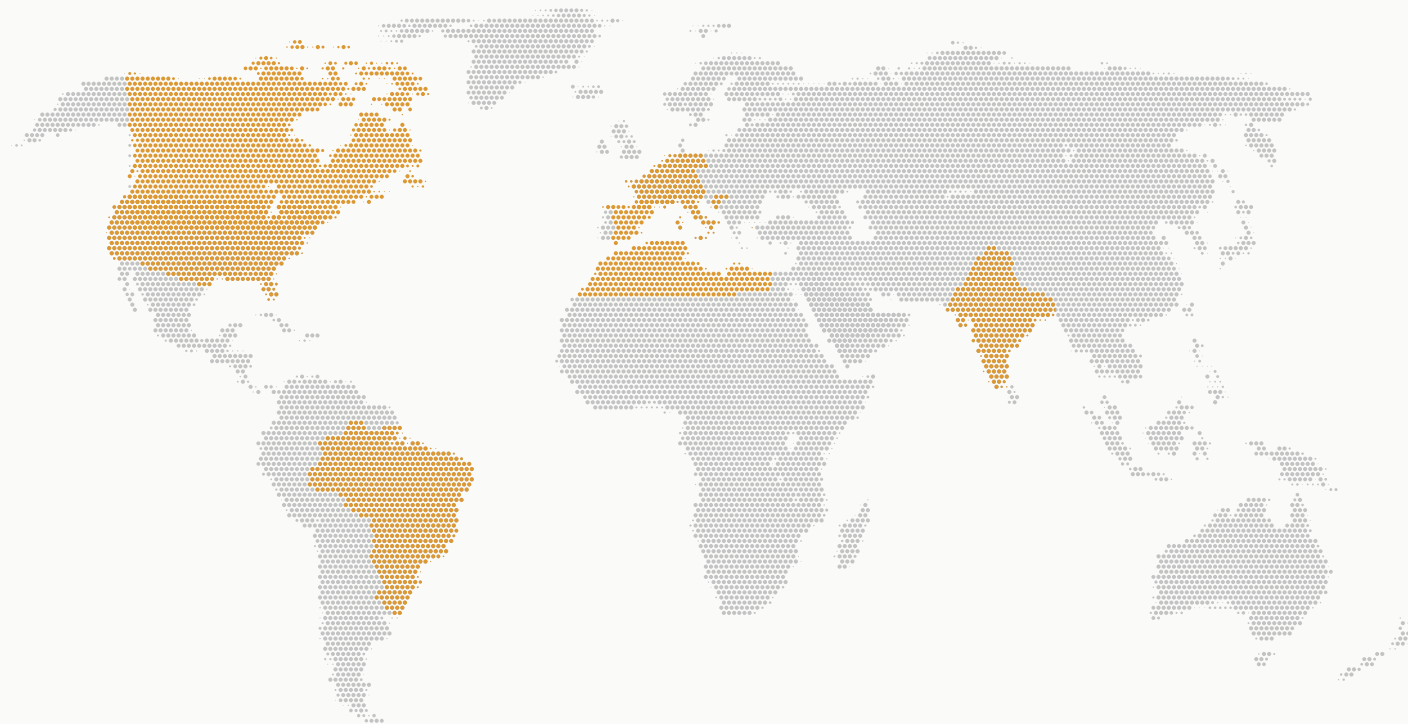

IL MERCATO GLOBALE IMPONE NUOVE STRATEGIE E MENTALITÀ

Bettio Flyscreens è uno dei leader europei nel settore delle zanzariere.

L'azienda rappresenta tecnologia, design e innovazione, sviluppando da oltre 30 anni soluzioni avanzate distribuite con successo in Europa, America e Asia.

La costante ricerca e sviluppo di Bettio ha portato alla creazione di meccanismi brevettati e sistemi moderni, oggi riconosciuti a livello mondiale come punto di riferimento per qualità e affidabilità.

DER GLOBALE MARKT SETZT NEUE STRATEGIEN UND DENKWEISEN DURCH

Bettio Flyscreens ist einer der europäischen Marktführer im Bereich Insektenschutzsysteme.

Das Unternehmen steht für Technologie, Design und Innovation und entwickelt seit über 30 Jahren Lösungen, die in Europa, Amerika und Asien erfolgreich vertrieben werden.

Die kontinuierliche Forschung und Entwicklung bei Bettio ermöglicht die Entstehung von patentierten Mechanismen und modernen Systemen, die heute weltweit als Referenz für Qualität und Zuverlässigkeit gelten.

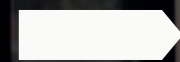

Formazione continua e supporto a 360° Fortbildung und Rundum-Support

FORTBILDUNG UND RUNDUM-SUPPORT

Wir sind überzeugt, dass der wahre Wert nicht nur in der Qualität unserer Produkte, sondern auch in ihrer korrekten Anwendung und Installation liegt. Deshalb liefern wir nicht einfach nur Insektenschutzsysteme, sondern begleiten unsere Fachpartner mit einer kontinuierlichen, praxisorientierten Ausbildung.

In unseren Schulungen zeigen wir Schritt für Schritt, wie man richtig misst, montiert und einstellt, und geben wertvolle Tipps aus der Praxis weiter. Unser Ziel ist es, jedem Monteur Sicherheit und Kompetenz zu vermitteln, damit er beim Endkunden stets ein perfektes Ergebnis erzielt.

Darüber hinaus bieten wir bereits in der Planungs- und Kaufphase eine umfassende Beratung an und unterstützen bei der Auswahl der passenden Lösung für jedes Projekt.

Sollte während einer Montage ein Problem auftreten, steht unsere Service-Hotline jederzeit zur Verfügung – auf Wunsch auch per Video-Call, um die Situation schnell und unkompliziert zu lösen.

Unser Service endet nicht mit der Installation: Wir kümmern uns auch um Reparaturen und Massänderungen, falls Abmessungen korrigiert oder Systeme angepasst werden müssen.

So können unsere Händler sicher sein, einen verlässlichen Partner an ihrer Seite zu haben, der sie in jeder Situation unterstützt.

Mit uns erhalten Sie nicht nur ein Produkt, sondern werden Teil eines Netzwerks, das Sie umfassend begleitet – mit Schulung, Beratung, Unterstützung, Reparaturen und massgeschneiderten Lösungen.

FORMAZIONE E SUPPORTO COMPLETO

Siamo convinti che il vero valore non risieda solo nella qualità dei nostri prodotti, ma anche nel loro corretto utilizzo e nella precisione dell'installazione.

Per questo non ci limitiamo a fornire sistemi di protezione contro gli insetti, ma accompagniamo i nostri partner professionali con una formazione continua e orientata alla pratica.

Durante i nostri corsi mostriamo passo dopo passo come misurare, montare e regolare correttamente, condividendo preziosi consigli pratici basati sull'esperienza.

Il nostro obiettivo è trasmettere a ogni installatore sicurezza e competenza, affinché possa garantire al cliente finale un risultato sempre perfetto.

Offriamo inoltre una consulenza completa già nelle fasi di progettazione e acquisto, supportando nella scelta della soluzione più adatta a ogni progetto.

Qualora durante un'installazione dovesse sorgere un problema, la nostra hotline è sempre disponibile – anche tramite videochiamata – per risolvere rapidamente e senza complicazioni qualsiasi situazione.

Il nostro servizio non termina con l'installazione: ci occupiamo anche di riparazioni e modifiche dimensionali, qualora sia necessario correggere o adattare un sistema.

I nostri rivenditori possono così contare su un partner affidabile, pronto a fornire supporto in ogni circostanza.

Con noi non ricevete solo un prodotto, ma entrate a far parte di una rete che vi accompagna a 360 gradi – con formazione, consulenza, assistenza, riparazioni e soluzioni su misura.



ANTI-WIND SEITLICHE SCHIENE

Ein international anerkanntes Patent, das höchste Funktionalität und Zuverlässigkeit garantiert.
Das System basiert auf einem speziellen Strangpressprofil, in das eine kreisförmige Nut integriert ist, welche eine besonders dichte und lange Bürste aufnimmt.
Bei starkem Wind drehen sich die Borsten innerhalb der Nut, da sie vom Gewebe leicht angehoben und eingeklemmt werden.
Auf diese Weise bleibt das Netz fest in der Führung verriegelt, ohne sich zu lösen oder auszubrechen.

GUIDA LATERALE ANTI-WIND

Un brevetto riconosciuto a livello internazionale che garantisce massima funzionalità e affidabilità.
Il sistema si basa su un profilo estruso speciale, all'interno del quale è integrata una scanalatura circolare che accoglie una spazzola particolarmente fitta e lunga. In presenza di vento forte, le setole ruotano all'interno della scanalatura poiché vengono sollevate e bloccate dalla rete. In questo modo la rete rimane saldamente ancorata alla guida, senza rischio di fuoriuscite o distacchi.

SCENICA® PRODURRE

Die einzigartigen Systeme der Scenica®-Reihe sind Roll-Insektenschutzlösungen mit einem patentierten Mechanismus, der es ermöglicht, das Netz in jeder gewünschten Position zu arretieren – ganz ohne herkömmliche Bodenschiene oder Wandprofil.
Das Gewebe bleibt dabei stets perfekt gespannt und garantiert eine einwandfreie Funktion sowie eine saubere, ästhetische Optik.



PRODOTTI SCENICA®

Gli esclusivi sistemi della linea Scenica® sono soluzioni avvolgibili dotate di un meccanismo brevettato che consente di bloccare la rete in qualsiasi posizione desiderata – senza la tradizionale guida a pavimento o profilo a parete.
La rete rimane sempre perfettamente tesa, garantendo un funzionamento impeccabile e un'estetica pulita ed elegante.

PRODUCT DISPLAY

Wir sind überzeugt, dass Kommunikation und Produktpräsentation entscheidende Faktoren sind, um den Wert einer Marke optimal zu vermitteln.
Deshalb haben wir eine komplette Linie professioneller Aussteller entwickelt, die speziell auf die Anforderungen unserer Fachpartner in der Schweiz abgestimmt ist.
Mit diesen Werkzeugen lassen sich ansprechende Präsentationsbereiche gestalten – echte Begegnungsräume für potenzielle Kunden, die unseren Produkten mehr Sichtbarkeit verleihen und gleichzeitig ein konsistentes, wiedererkennbares Markenbild schaffen.

Das Sortiment umfasst:

- originalgetreue Aussteller der MosquitoStop-Insektenschutzsysteme
- kompakte, tragbare Muster
- Präsentationsmappen mit integrierten Mini-Systemen, um die Funktionsweise im kleinen Format zu demonstrieren

Mit diesen Lösungen verfügen unsere Fachpartner über alle notwendigen Werkzeuge, um MosquitoStop-Insektenschutzsysteme in der Schweiz professionell und wirkungsvoll zu präsentieren.

ESPOSITORI PRODOTTO

Siamo convinti che la comunicazione e la presentazione dei prodotti siano elementi fondamentali per trasmettere al meglio il valore del marchio.
Per questo abbiamo sviluppato una linea completa di espositori professionali, pensata per soddisfare le esigenze dei nostri rivenditori e showroom in Svizzera.
Con questi strumenti è possibile creare spazi espositivi accattivanti – veri e propri luoghi d'incontro per i potenziali clienti – che aumentano la visibilità dei nostri prodotti e rafforzano un'immagine di marca coerente e riconoscibile.

La gamma comprende:

- espositori fedeli agli originali dei sistemi MosquitoStop
- campioni compatti e facilmente trasportabili
- raccoglitori con mini-sistemi integrati per mostrare il funzionamento in piccolo formato

Con queste soluzioni, i nostri partner dispongono di tutto ciò che serve per presentare i sistemi MosquitoStop in Svizzera in modo professionale e di forte impatto.



Perché scegliere MoskitoStop AG Warum MoskitoStop AG wählen

SCHNELLE LIEFERUNG

Wir wissen, dass Insektenschutzsysteme ein stark saisonales Produkt sind und dass kurze Lieferzeiten entscheidend sind, um den Erwartungen von Kunden und Markt gerecht zu werden.

Deshalb haben wir ein effizientes Logistiksystem entwickelt, das eine massgefertigte Produktion sowie eine zuverlässige und zügige Auslieferung gewährleistet.

Dank einer optimierten Auftragsabwicklung und einem verlässlichen Versandservice erhalten unsere Fachpartner die fertigen Produkte in der Regel innerhalb von 1–2 Wochen nach Bestelleingang – mit der Sicherheit, sich jederzeit auf Pünktlichkeit und Präzision verlassen zu können.

CONSEGNA RAPIDA

Sappiamo che i sistemi di protezione contro gli insetti sono un prodotto fortemente stagionale e che tempi di consegna brevi sono fondamentali per soddisfare le aspettative di clienti e mercato.

Per questo abbiamo sviluppato un sistema logistico efficiente, che garantisce una produzione su misura e una distribuzione affidabile e puntuale.

Grazie a una gestione snella degli ordini e a un servizio di spedizione preciso, i nostri rivenditori ricevono normalmente i prodotti finiti entro 1–2 settimane dall'ordine, con la certezza di poter sempre contare su puntualità e precisione.

EINFACHE MONTAGE

Unsere Insektenschutzsysteme sind so konzipiert, dass sie einfach, schnell und präzise montiert werden können.

Jedes System lässt sich flexibel anpassen und fügt sich perfekt in verschiedene Öffnungen ein – selbst bei unregelmässigen oder engen Einbausituationen.

Wenn die Oberfläche es zulässt, kann die Montage auch ohne Schrauben erfolgen, wodurch der ästhetische Einfluss minimiert und die Installation zusätzlich vereinfacht wird.

Zur Unterstützung unserer Fachpartner stellen wir Video-Tutorials zur Verfügung, die jeden Montageschritt praxisnah und verständlich erklären.

So lassen sich Installationszeiten deutlich verkürzen und präzise, professionelle Ergebnisse erzielen.

INSTALLAZIONE SEMPLICE

I nostri sistemi di protezione contro gli insetti sono progettati per essere installati in modo semplice, rapido e preciso.

Ogni sistema può essere adattato con flessibilità e si integra perfettamente in aperture di diverse dimensioni, anche in presenza di spazi ridotti o irregolari.

Quando la superficie lo consente, l'installazione può avvenire anche senza viti, riducendo al minimo l'impatto estetico e semplificando ulteriormente il montaggio.

Per supportare i nostri partner professionali mettiamo a disposizione video tutorial che illustrano in modo chiaro e pratico ogni fase dell'installazione.

In questo modo è possibile ridurre sensibilmente i tempi di montaggio e ottenere risultati precisi e professionali.

NEOSCENICA



NEOSCENICA



COLORI ALLUMINIO
ALUMINIUMFARBEN



COLORI ACCESSORI IN PLASTICA
FARBEN FÜR KUNSTSTOFFTEILE



Movimento laterale
Seitlicher Betrieb



Installazione in foro, frontale o a incasso
Montage in der Leibung, frontal oder im Einbau



Comando a molla
Federbetätigung



Cassonetto da 46 mm
Kasten 46 mm

REGOLAZIONI POSSIBILI
MÖGLICHE REGULIERUNGEN

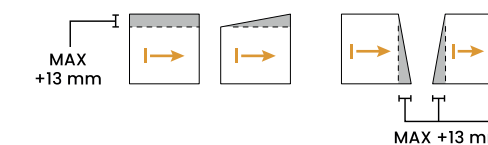

INSTALLAZIONI POSSIBILI
MÖGLICHE MONTAGEN



MISURE DI REALIZZAZIONE MACHBARE ABMESSUNGEN

BATTENTI FLÜGEL	RETE GEWEBE	MISURE MINIME (B X H) MINDEST-ABMESSUNGEN (B X H)	MISURE MASSIME (B X H) MAX-ABMESSUNGEN (B X H)
1	Grigia, Nera Grau, Schwarz	285 x 680mm	2500 x 3400mm
2	Grigia, Nera Grau, Schwarz	570 x 680mm	5000 x 3400mm
1	Velum	285 x 680mm	2000 x 3400mm
2	Velum	570 x 680mm	4000 x 3400mm

NEOSCENICA

Der höchste Ausdruck moderner Tür-Insektenschutzsysteme:

robust, funktional, wirkungsvoll auch gegen Wanzen und mit einem klaren, essenziellen Design.

Technische Merkmale:

- Anti-Wanzen-Technologie
- ANIMA21® Anti-Wind-System
- ideal für grosse Öffnungen
- geeignet für jede Einbausituation
- schnelle Montage ohne Schrauben

La massima espressione dell'evoluzione nei sistemi di protezione per porte:

robusto, funzionale, efficace anche contro le cimici e caratterizzato da un design pulito ed essenziale.

Caratteristiche tecniche:

- tecnologia anti-cimici
- sistema antivento ANIMA21®
- ideale per grandi aperture
- adatto a qualsiasi situazione di montaggio
- installazione rapida senza viti

NEOSCENICA

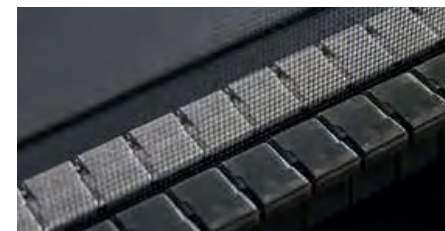

WIDERSTANDSKRAFT ANTI-WIND

Klasse 6 mit Anima21®, dem patentierten Anti-Wind-System, das Insektenschutzsysteme besonders widerstandsfähig macht. Anima21® vereint Ästhetik und Funktionalität auf intelligente Weise: Es widersteht dem Druck und ermöglicht gleichzeitig den automatischen Wiedereintritt des Gewebes, wodurch Dichtigkeit und Funktionsfähigkeit jederzeit gewährleistet bleiben.

RESISTENZA AL VENTO

Classe 6 con Anima21®, il sistema Anti-Wind brevettato che rende le zanzariere particolarmente resistenti. Anima21® unisce estetica e funzionalità in modo intelligente: resiste alla pressione del vento e consente al tempo stesso il rientro automatico della rete, garantendo sempre tenuta e perfetta funzionalità.

ANTI-WANZE TECHNOLOGIE

Dank modernster technischer Lösungen, wie geschlossenen Führungsschienen und umlaufenden Bürstendichtungen, schafft Neoscenica® eine wirksame Barriere gegen Insekten – einschliesslich der besonders lästigen Wanzen.

TECNOLOGIA ANTI-CIMICE

Grazie a soluzioni tecniche di ultima generazione, come le guide chiuse e le spazzole perimetrali, Neoscenica® è in grado di creare una barriera efficace contro gli insetti, comprese le fastidiosissime cimici.



ERGONOMIE UND DESIGN

Neoscenica® ist ein hochmodernes seitlich verschiebbares Insektenschutzsystem, ohne Bodenschiene und mit besonders einfacher Installation. Die sorgfältig entwickelte Ergonomie und das klare, essenzielle Design machen es zur idealen Lösung für jede Umgebung.

ERGONOMIA E DESIGN

Neoscenica® è un sistema anti-insetti laterale di nuova generazione, privo di guida a pavimento e di facile installazione. L'attenzione all'ergonomia e al design essenziale lo rendono la soluzione ideale per qualsiasi ambiente.

VERFÜGBARE MONTAGEN

Neoscenica® wurde so entwickelt, dass sie einfach und schnell – mit Schrauben oder doppelseitigem Klebeband – montiert werden kann. Das System passt sich jeder Einbausituation an: in der Laibung, im Rahmen oder bei Frontmontage.

TIPOLOGIE DI INSTALLAZIONE

Neoscenica® è stata progettata per essere installata in modo semplice e rapido, con viti oppure con biadesivo.

Il sistema si adatta a qualsiasi esigenza di montaggio: in luce, in battuta o in versione frontale.

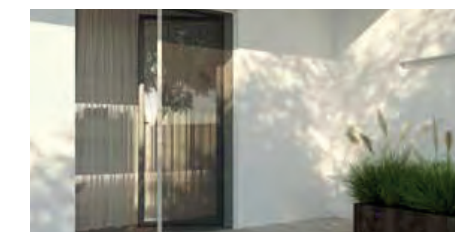

REGULIERUNGEN

Ermöglichen einen Ausgleich bis 13 mm in der Breite und in der Höhe. Die ästhetische und funktionelle Endbearbeitung ist immer perfekt, auch bei unregelmässigen Wänden.

REGOLAZIONI

I sistemi di regolazione consentono una compensazione fino a 13 mm in larghezza e in altezza, garantendo un risultato estetico e funzionale perfetto anche in caso di pareti fuori squadra.

GEWEBE VARIANTEN

Als Antwort auf besondere Bedürfnisse ist Neoscenica® mit grauem, schwarzem und Velum-Gewebe verfügbar. Velum ist ein neu entwickeltes Netz; seine leichte Schattenwirkung bietet einen Schutz gegen Sonnenstrahlen.

TIPOLOGIE DI RETE

Per adattarsi ad ogni esigenza Neoscenica® è disponibile con rete grigia, nera e Velum, la rete di nuova concezione, che offre protezione contro i raggi solari grazie a un leggero effetto ombreggiante.

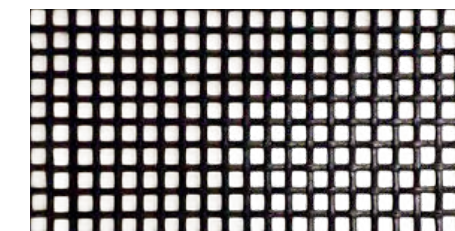

FRONTGRIFF (FÜR NEOSCENICA® MIT EINGEBAUTER VERSION)

Bei der eingebauten Version erlaubt der graue Frontgriff die Bewegung der Endleiste auf einfache Weise.

MANIGLIETTA FRONTALE (DISPONIBILE PER NEOSCENICA® INCASSO)

La maniglietta frontale grigia permette l'estrazione della barramaniglia in caso si voglia un incasso totale.

NEOSCENICA

CARATTERISTICHE TECNICHE
TECHNISCHE EIGENSCHAFTEN



In der Leibung

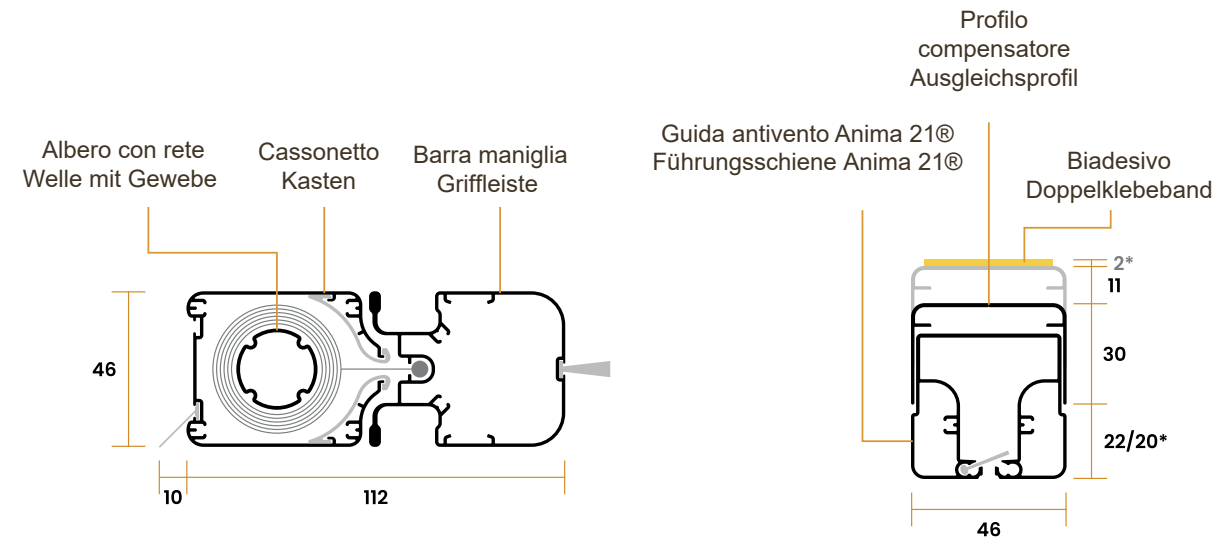

* -2/+11 mm senza biadesivo
* -2/+11 mm ohne Doppelklebeband

Incasso
Einbau

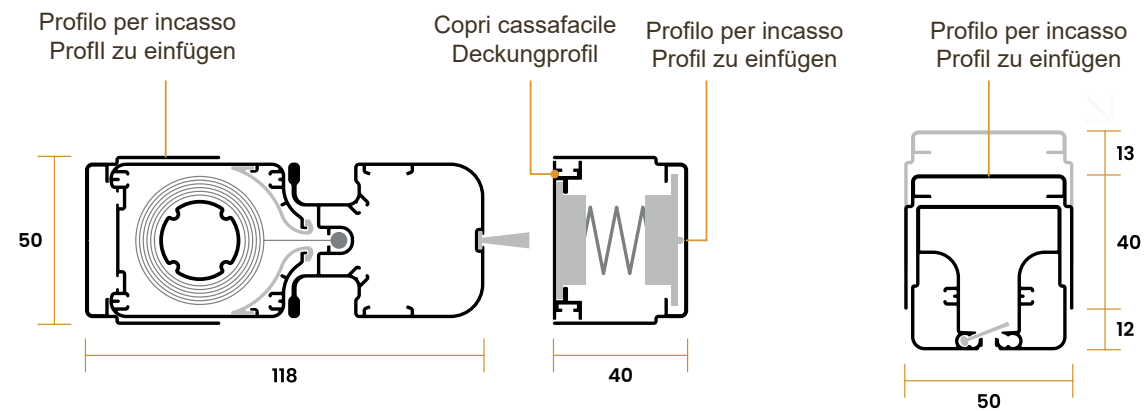

Profilo di riscontro
Seitenprofil

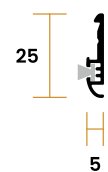

Profilo di scorrimento
Bodenprofil



Profilo di scorrimento inclinato 7°
Geneigtes Bodenprofil | 7°



VERSIONI DISPONIBILI
VERFÜGBARE VERSIONEN



UN BATTENTE
EINZELTÜR

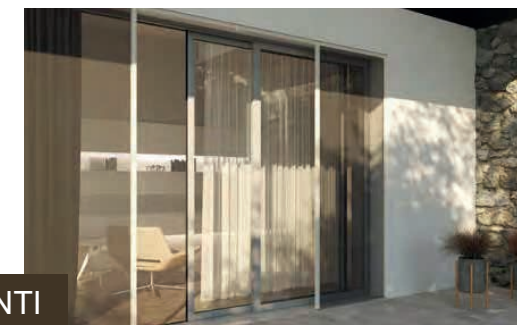

DUE BATTENTI
DOPPELTÜR

INCASSO
EINBAU



INCASSO
EINBAU



ATTACCO FRONTALE
FRONTALMONTAGE



MONTAGGIO SENZA VITI
MONTAGE OHNE
SCHRAUBEN



NEOSCENICA



Tecnologia anticimice
Anti-Wanze Technologie



Sostegno superiore
Obere Verstärkung



Frontgriff (für Neoscenica®
mit Eingebauter Version)



Griff aus natürlichem
Leder (Option)



Bodenprofil (Optional)

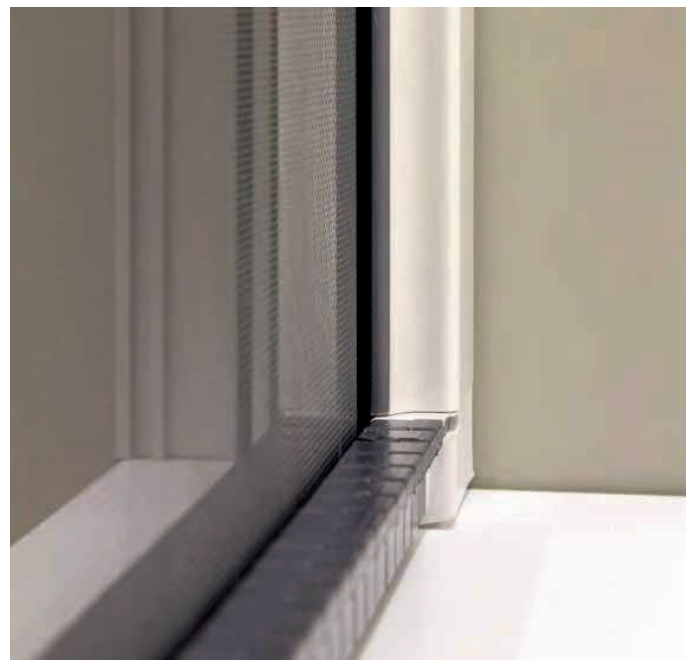

Ergonomia e design
Ergonomie und Design

PICOSCENICA



COLORI ALLUMINIO
ALUMINIUMFARBEN



COLORI ACCESSORI IN PLASTICA
FARBEN FÜR KUNSTSTOFFTEILE



-  Movimento laterale
Seitlicher Betrieb
-  Comando a molla
Federbetätigung
-  Installazione in foro
Montage in der Leibung
-  Cassonetto da 25 mm
Kasten 25 mm

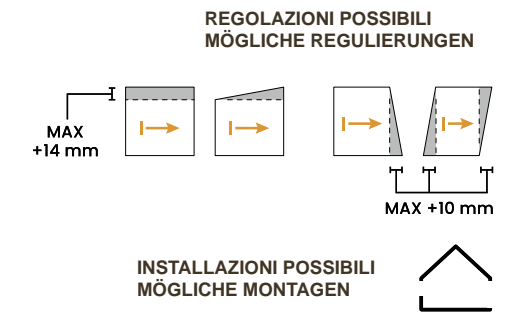

MISURE DI REALIZZAZIONE MACHBARE ABMESSUNGEN

BATTENTI FLÜGEL	MISURE MINIME (B X H) MINDEST-ABMESSUNGEN (B X H)	MISURE MASSIME (B X H) MAX-ABMESSUNGEN (B X H)
1	500 x 580 mm	1380 x 2800 mm
2	1000 x 580 mm	2760 x 2800 mm

Picoscenica® è realizzabile se l'altezza è superiore di almeno 8 cm dalla base di ciascun battente.
Die Höhe von Picoscenica® muss stets 8 cm grösser sein als die Breite jedes einzelnen Flügels.

PICOSCENICA

Technische Innovation vereint mit der Zweckmässigkeit der Scenica®-Familie.
 Alles bei minimalem Raumbedarf – die Installation dieses Insektenschutzsystems ist bereits ab 25 mm möglich.

Technische Merkmale:

- ultraschnelle Installation
- keine Abschlussprofile und keine Bodenschiene
- bleibt in jeder Position stehen
- innovative Montage ohne Schrauben (mit Doppelklebeband)

Innovazione tecnica unita alla praticità della famiglia Scenica®.

Il tutto con un ingombro minimo: l'installazione di questo sistema di protezione contro gli insetti è possibile già con soli 25 mm di spazio.

Caratteristiche tecniche:

- installazione ultra rapida
- nessun profilo di chiusura né guida a pavimento
- possibilità di arresto in qualsiasi posizione
- innovativo sistema di montaggio senza viti (con biadesivo)



ULTRADÜNNES DESIGN

Dank seiner geringen Tiefe ist es das einzige Insektenschutzsystem ohne Bodenschiene, das auch auf sehr begrenztem Raum installiert werden kann.

DESIGN ULTRA SOTTILE

Grazie al suo spessore ridotto è l'unico sistema di protezione contro gli insetti senza guida a pavimento che può essere installato anche in spazi davvero limitati.

INSTALLATION AUF SCHIEBEELEMENTEN

Der Insektenschutz stützt sich selbst dank des „Ausgleichsstopfers“, ohne dass irgendwelche Anlegeflächen hinter dem Kasten erforderlich sind.

INSTALLAZIONE SU SERRAMENTI SCORREVOLI

La zanzariera si regge da sola grazie al “tappo compensatore”, senza la necessità di superfi ci di appoggio posteriori al cassonetto.

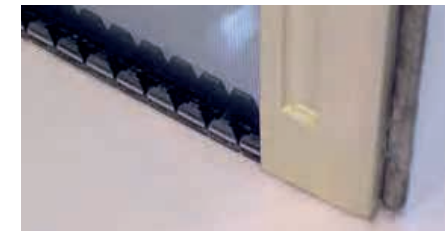
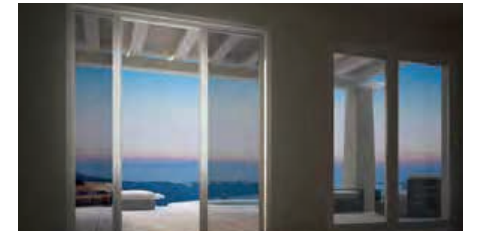

ANTI-WIND SCHUTZ

Picoscenica®, mit ihrer Gesamtabmessung von 25 mm, behält alle Eigenschaften der Scenica®-Produkte mit dem Zusatz der patentierten Anti-Wind-Führungsschiene

PROTEZIONE ANTIVENTO

Picoscenica®, con il suo ingombro di 25 mm, mantiene tutte le caratteristiche dei prodotti Scenica® con l'aggiunta della brevettata guida antivento.

DICHTUNG FÜR KASTEN

Diese spezielle stranggepresste Dichtung aus transluzentem Nylon kann hinter dem Kasten montiert werden, um mögliche Unregelmässigkeiten durch nicht rechtwinklige Wände auszugleichen.

GUARNIZIONE PER CASSONETTO

Questo speciale estruso in nylon traslucido può essere installato dietro il cassonetto per correggere eventuali irregolarità dovute a pareti fuori squadra.

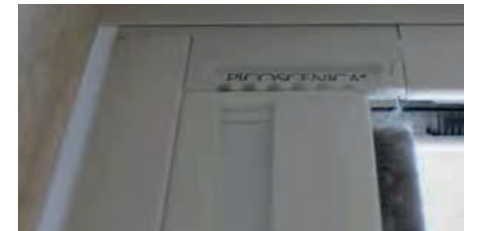

UMKEHRBARKEIT

Picoscenica® kann auf der rechten oder linken Seite der Raumöffnung installiert werden, ohne dass Profile gedreht oder Zubehörteile gewechselt werden müssen.

REVERSIBILITÀ

Picoscenica® può essere installata a destra oppure a sinistra del vano senza la necessità di ruotare i profili o cambiare accessori.

INNOVATIVE MONTAGE

Im Falle einer glatten Wand kann der Insektenschutz ohne Schrauben mit Doppelklebeband installiert werden.

INSTALLAZIONE SENZA VITI

Se le pareti lo consentono, è possibile installare la zanzariera senza l'ausilio di viti, grazie ad uno speciale biadesivo.



REGULIERUNGEN

Die Regulierungen ermöglichen einen Ausgleich bis 10 mm in der Breite und 14 mm in der Höhe. Die ästhetische und funktionelle Endbearbeitung ist immer perfekt, auch bei unregelmässigen Wänden.

REGOLAZIONI

I sistemi di regolazione consentono una compensazione fino a 10 mm in larghezza e 14 mm in altezza, garantendo un risultato estetico e funzionale perfetto anche in caso di pareti fuori squadra.

CARATTERISTICHE TECNICHE
TECHNISCHE EIGENSCHAFTEN

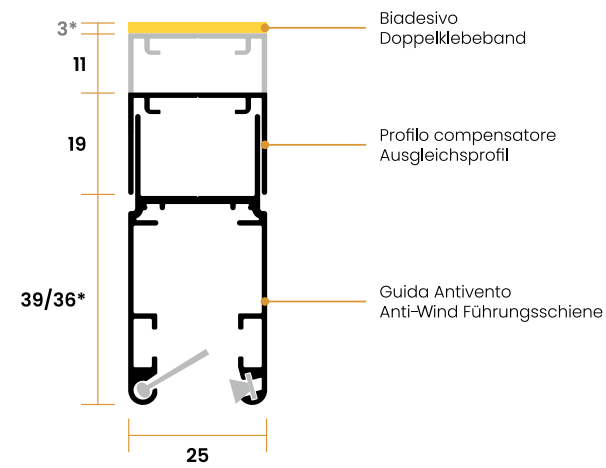
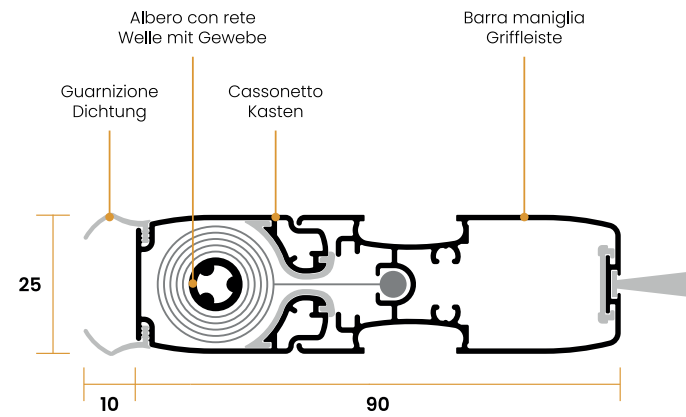

* -3/+11 mm senza biadesivo
* -3/+11 mm ohne Doppelklebeband

Profilo di riscontro
Seitenprofil

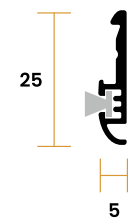

Profilo di scorrimento
Bodenprofil



Profilo di scorrimento inclinato 7°
Geneigtes Bodenprofil 7°



VERSIONI DISPONIBILI
VERFÜGBARE VERSIONEN



UN BATTENTE
EINZELTÜR

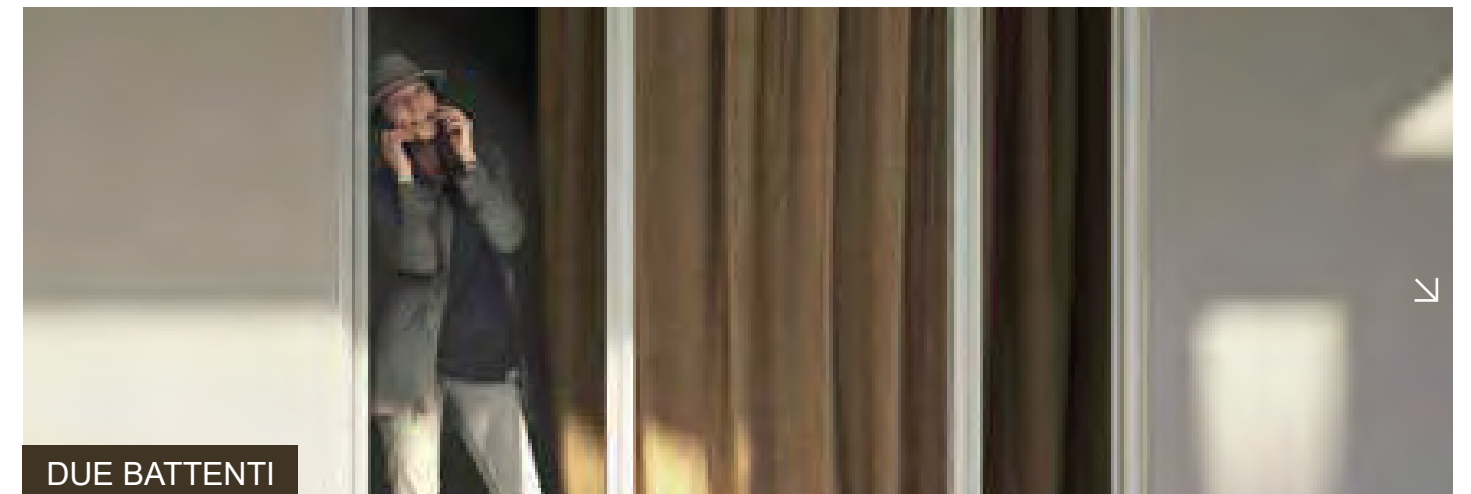

DUE BATTENTI
DOPPELTÜR

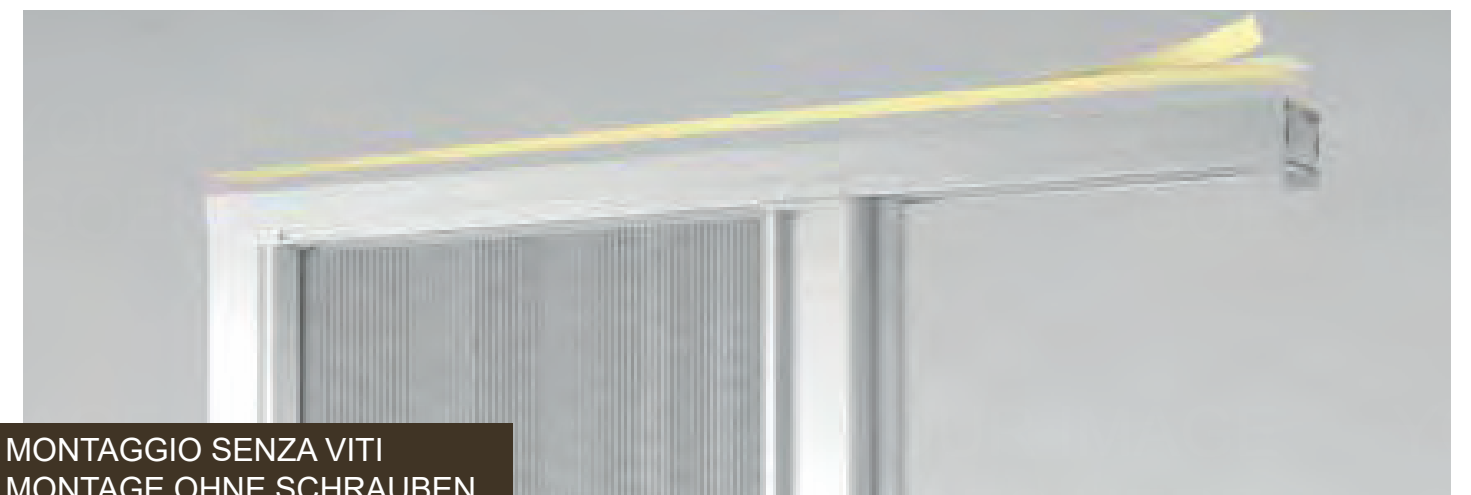

MONTAGGIO SENZA VITI
MONTAGE OHNE SCHRAUBEN



 PICOSCENICA



Regolazioni in altezza e larghezza
Anpassungen in Höhe und Breite



Si ferma in tutte le posizioni
Bleibt in jeder Position stehen



Installazione facile
Einfache Installation



Guarnizione per cassonetto
Dichtung für Kasten



Design ultra-sottile
Ultraleichtes Design

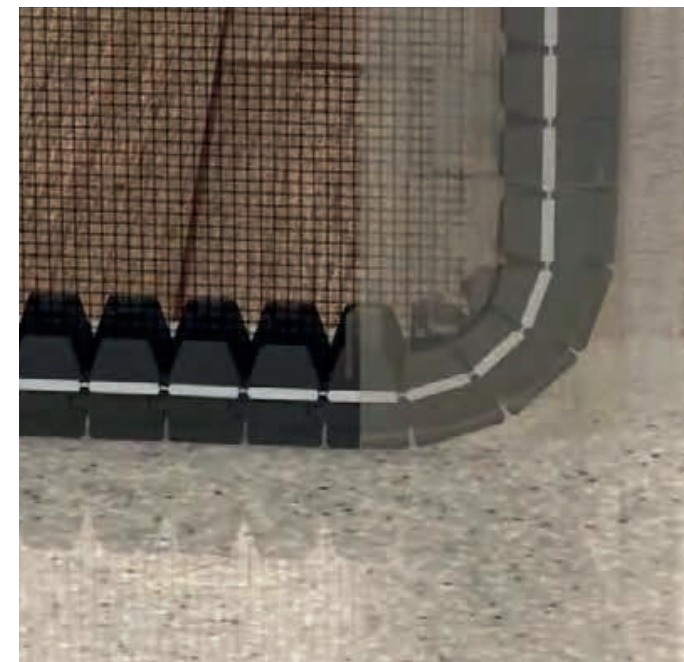

Meccanismo brevettato
Patentierter Mechanismus

PICOPLIS MAX



PICOPLIS



COLORI ALLUMINIO
ALUMINIUMFARBEN

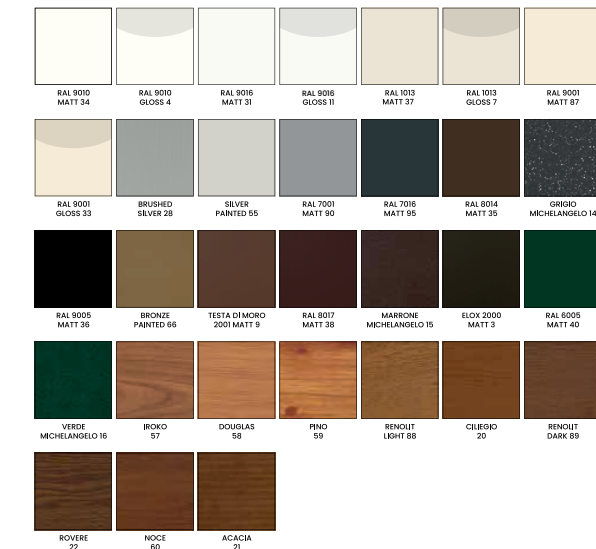

COLORI ACCESSORI IN PLASTICA
FARBEN FÜR KUNSTSTOFFTEILE

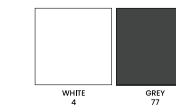

-  Movimento laterale
Seitlicher Betrieb
-  Comando a molla
Federbetätigung
-  Installazione in foro
Montage in der Leibung
-  Cassonetto da 25 mm
Kasten 25 mm

REGOLAZIONI POSSIBILI
MÖGLICHE REGULIERUNGEN

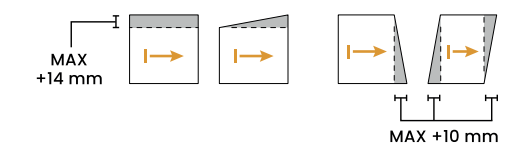

INSTALLAZIONI POSSIBILI
MÖGLICHE MONTAGEN



MISURE DI REALIZZAZIONE MACHBARE ABMESSUNGEN

MODELLO MODEL	BATTENTI FLÜGEL	MISURE MINIME (B X H) MINDEST-ABMESSUNGEN (B X H)	MISURE MASSIME (B X H) MAX-ABMESSUNGEN (B X H)
PICOPLIS®	1	500 x 580 mm	1800 x 3000 mm
	2	1000 x 580 mm	3600 x 3000 mm
PICOPLIS® MAXI V1	1	285 x 200 mm	1800 x 3000 mm
	2	570 x 200 mm	3600 x 3000 mm
PICOPLIS® MAXI V2	1	285 x 200 mm	2450 x 3000 mm
	2	570 x 200 mm	4900 x 3000 mm

PICOPLIS MAXI

PICOPLIS® MAXI

Picoplis® Maxi vereint die Eleganz eines Plissee-Gewebes mit der technischen Innovation und Benutzerfreundlichkeit der Scenica®-Familie, ergänzt durch eine einfache und schnelle Montage.

Technische Merkmale:

- ideal für grosse Öffnungen
- ultraschnelle Installation
- kann in jeder Position stehen bleiben
- innovative Montage ohne Schrauben (mit Doppelklebeband)

PICOPLIS® MAXI

Picoplis® Maxi unisce l'eleganza della rete plissettata all'innovazione tecnica e alla praticità della famiglia Scenica®, arricchendole con un sistema di montaggio semplice e rapido.

Caratteristiche tecniche:

- ideale per grandi aperture
- installazione ultra rapida
- possibilità di arresto in qualsiasi posizione
- innovativo sistema di montaggio senza viti (con biadesivo)



REGULIERUNGEN

Die Regulierungen ermöglichen einen Ausgleich bis 10 mm in der Breite und 14 mm in der Höhe. Die ästhetische und funktionelle Endbearbeitung ist immer perfekt, auch bei unregelmässigen Wänden.

REGOLAZIONI

I sistemi di regolazione consentono una compensazione fino a 10 mm in larghezza e 14 mm in altezza, garantendo un risultato estetico e funzionale perfetto anche in caso di pareti fuori squadra.



INNOVATIVE MONTAGE OHNE SCHRAUBEN

Im Falle einer glatten Wand, kann der Insektenschutz ohne Schrauben mit einer Doppelklebeband installiert werden.

INSTALLAZIONE SENZA VITI

Se le pareti lo consentono, è possibile installare la zanzariera senza l'ausilio di viti, grazie ad uno speciale biadesivo.

GRÖSSE ÖFFNUNGEN

Obgleich mit einer Stärke von 25 mm, sind grosse Öffnungen kein Problem. Dank einer dünneren Griffleiste und dem Fehlen von Seitenprofilen ist es möglich, Insektenschutz mit einem Flügel bis zu 2450 mm Breite herzustellen.

GRANDI APERTURE

Anche se con uno spessore di 25 mm, le grandi dimensioni non sono un problema. Grazie ad una barra maniglia più sottile e all'assenza di profili laterali, è possibile realizzare zanzariere ad un battente fino a 2450 mm di larghezza.

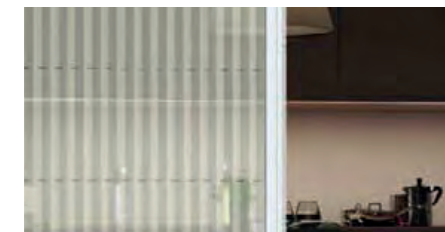

GRAUES ODER SCHWARZES PLISSEE-GEWEBE

In zwei Varianten verfügbar: grau oder schwarz. Die Eleganz des Plissee-Gewebes entspricht perfekt den Bedürfnissen des Kunden und erzielt einen maximalen ästhetischen Wert.

RETE PLISSETTATA GRIGIA O NERA

Disponibile nelle varianti grigia e nera, l'eleganza del telo plissettato risponde perfettamente alle esigenze del cliente, raggiungendo il massimo valore estetico.

INTEGRIERTER WASSERABFLUSS

Dank des in den Kunststoffzubehören integrierten Wasserabflusses sind in der unteren Schiene keine zusätzlichen Arbeiten erforderlich.

SCARICO DELL'ACQUA INTEGRATO

Grazie allo scarico dell'acqua, integrato negli accessori in plastica, non è necessaria nessuna lavorazione supplementare nella guida inferiore.



NIEDRIGE FÜHRUNGSSCHIENE

Die bis ins Detail konstruierte untere Führungsschiene aus Aluminium ist besonders komfortabel und praktisch bei Reinigung und Wartung.

GUIDA INFERIORE

La guida inferiore in alluminio, progettata nei minimi dettagli, è estremamente comoda e pratica durante le operazioni di pulizia e manutenzione.



PICOPLIS MAXI

CARATTERISTICHE TECNICHE
TECHNISCHE EIGENSCHAFTEN

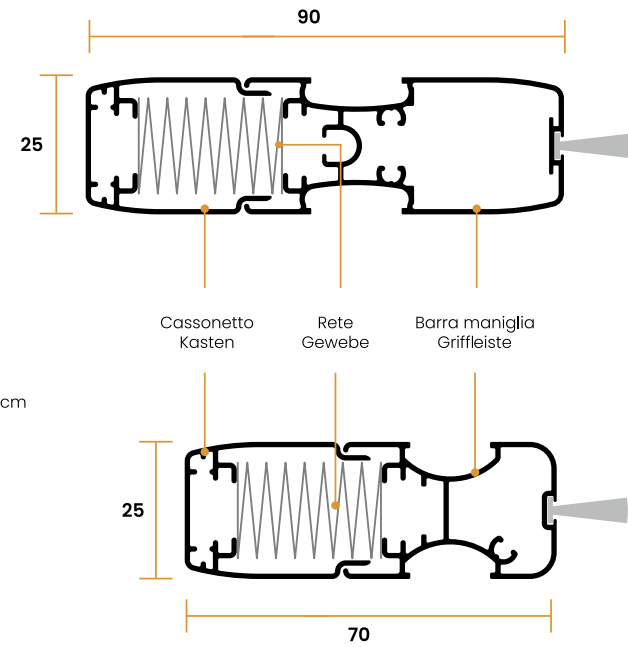

Variante 1
Variante 1

Variante 2
Variante 2

Rete a vista:
con kit rete da 100cm=0
con kit rete da 180cm=1,5cm

Sichtgewebe:
mit Netz-Bausatz von 100 cm = 0
mit Netz-Bausatz von 180cm = 1,5 cm

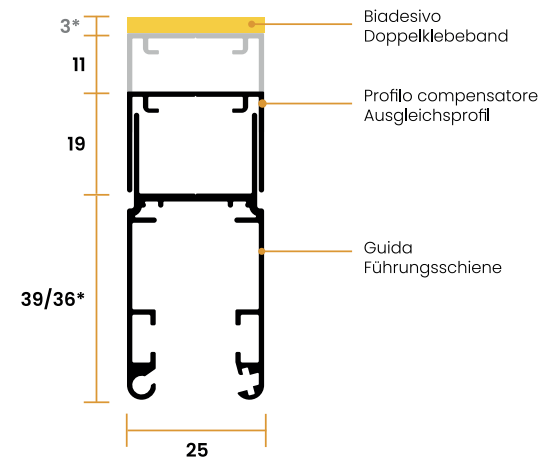

* -3/+11 mm senza biadesivo
* -3/11 mm ohne Doppelklebeband



VERSIONI DISPONIBILI
VERFÜGBARE VERSIONEN



UN BATTENTE
EINZELTÜR



DUE BATTENTI
DOPPELTÜR



MONTAGGIO SENZA VITI
MONTAGE OHNE SCHRAUBEN

BARRA MANIGLIA - VARIANTE 1
GRIFFLEISTE - VARIANTE 1

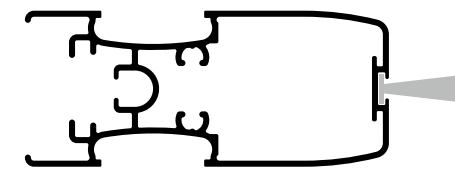

BARRA MANIGLIA - VARIANTE 2
GRIFFLEISTE - VARIANTE 2

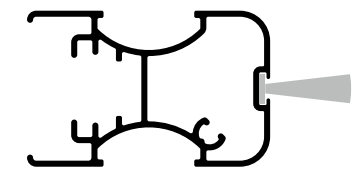

Battenti Flügel	Base Basis	MIN	MAX
1	≤ 1800mm	285 x 200mm	1800 x 3000mm
2	2 ≥ 1801mm	570 x 200mm	3600 x 3000mm

Battenti Flügel	Base Basis	MIN	MAX
1	≤ 2450mm	285 x 200mm	2450 x 3000mm
2	≥ 2451mm	570 x 200mm	4900 x 3000mm



PICOPLIS - PICOPLIS MAXI



Regolazioni in altezza e larghezza
Anpassungen in Höhe und Breite



Si ferma in tutte le posizioni
Es hält in jeder Position an



Integrierter Wasserabfluss
(Picoplis®maxi)

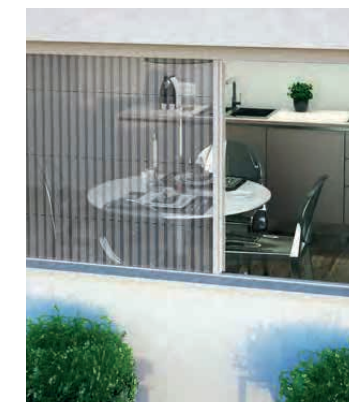

Bis 2450 mm
(Picoplis®maxi)



Nessun profilo di chiusura
Ohne Seitenprofil

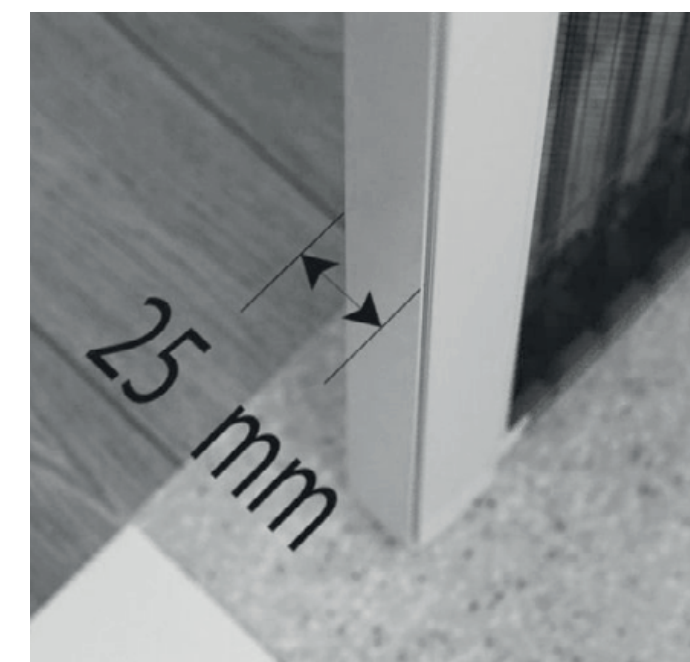

Design ultra-sottile
Ultraleichtes Design

ESTETIKA



ESTETIKA

COLORI ALLUMINIO
ALUMINIUMFARBEN

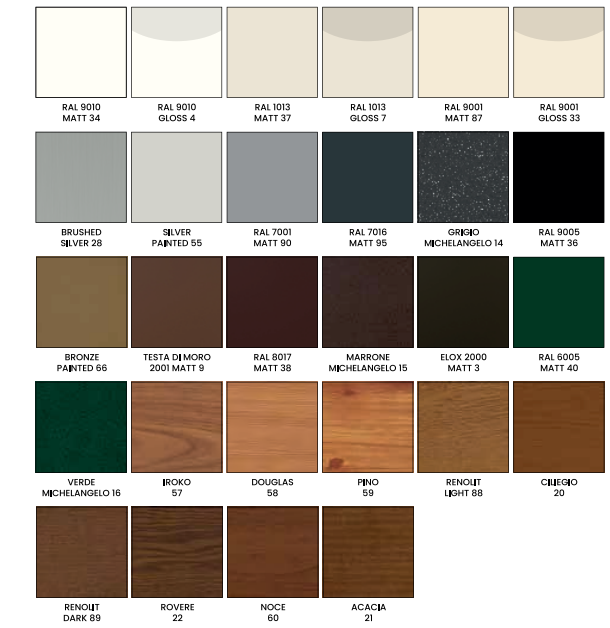

COLORI ACCESSORI IN PLASTICA
FARBEN FÜR KUNSTSTOFFTEILE

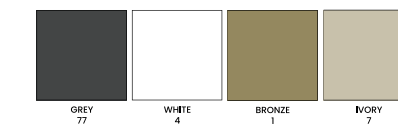

Movimento verticale
Vertikaler Betrieb



Installazione in foro e incasso
Montage in der Leibung und Einbau



Comando a molla o con motore a batteria ricaricabile
Betätigung durch Feder oder batteriebetriebenen Motor



Cassonetto da 50 mm
50 mm Kasten

REGOLAZIONI POSSIBILI
MÖGLICHE REGULIERUNGEN

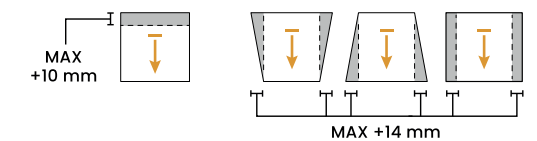

INSTALLAZIONI POSSIBILI
MÖGLICHE MONTAGEN



MISURE DI REALIZZAZIONE MACHBARE ABMESSUNGEN

COMANDO BETÄTIGUNG	RETE GEWEBE	MISURE MINIME (B X H) MINDEST-ABMESSUNGEN (B X H)	MISURE MASSIME (B X H) MAX-ABMESSUNGEN (B X H)
A molla Durch Feder	Grigia Grau	296 (395 con frizione) x 400 mm 296 (395 Mit Bremse) x 400 mm	2000 x 2460 mm / 2500 x 1640 mm
	Nera Schwarz	296 (395 con frizione) x 400 mm 296 (395 Mit Bremse) x 400 mm	2000 x 2360 mm
	Velum	296 (395 con frizione) x 400 mm 296 (395 Mit Bremse) x 400 mm	2000 x 1760 mm
Motorizzato Motorisiert	Grigia Grau	560 x 400 mm	2700 x 2940 mm

ESTETIKA

EINE REVOLUTIONÄRE INSEKTENSCHUTZLÖSUNG

Ein System, das in jeder Hinsicht überzeugt – in Design, Funktionalität und Montage. Eine wirksame Barriere auch gegen lästige Wanzen.

Technische Merkmale:

- Anti-Wanzen
- ANIMA21® Windschutzsystem
- verstellbarer, versenkbarer Bediengriff
- Installation ohne Schrauben
- auch als motorisierte Version mit wiederaufladbarer Batterie erhältlich

UNA ZANZARIERA RIVOLUZIONARIA

Un sistema innovativo sotto ogni aspetto – estetico, funzionale e di installazione. Una barriera efficace anche contro le fastidiose cimici.

Caratteristiche tecniche:

- tecnologia Anti-Cimici
- sistema antivento ANIMA21®
- nappino regolabile e a scomparsa
- installazione senza viti
- disponibile anche in versione motorizzata con batteria ricaricabile

**WIDERSTANDSKRAFT GEGEN WIND**

Klasse 6 mit Anima21®, dem patentierten Windschutzsystem, das die Insektenschutzsysteme besonders widerstandsfähig macht.

Anima21® vereint Ästhetik und Funktionalität auf intelligente Weise: Es widersteht starkem Winddruck und ermöglicht gleichzeitig den automatischen Wiedereintritt des Gewebes, wodurch Dichtigkeit und Funktionsfähigkeit jederzeit gewährleistet bleiben.

RESISTENZA AL VENTO

Classe 6 con Anima21®, il sistema antivento brevettato che rende le zanzariere particolarmente resistenti. Anima21® unisce estetica e funzionalità in modo intelligente: resiste alla pressione del vento e consente al tempo stesso il rientro automatico della rete, garantendo sempre tenuta e perfetta funzionalità..

ANTI-WANZE TECHNOLOGIE

Die Profile und das Zubehör wurden so entwickelt, dass sie eine wirksame Barriere gegen lästige Wanzen bilden, die sich leicht in Innenräume einschleichen können. Estetika® wurde gezielt konstruiert, um alle potenziellen Eintrittsstellen zu verschliessen und unerwünschte Eindringlinge zuverlässig draussen zu halten.

**TECNOLOGIA ANTICIMICE**

I profili e gli accessori sono stati sviluppati per creare una barriera efficace contro le fastidiose cimici che riescono facilmente a introdursi negli ambienti interni. Estetika® è stata progettata per eliminare ogni possibile punto di ingresso e mantenere gli insetti indesiderati all'esterno.

**VERSENKBARE SCHNUR**

Die neue Schnur kann vollständig im System integriert werden und bleibt unsichtbar, wenn das Rollo nicht in Gebrauch ist.

Zudem lässt sich ihre Höhe individuell an die jeweiligen Bedürfnisse anpassen.

NAPPINO A SCOMPARSA

Il nuovo nappino può essere completamente integrato nel sistema e rimane invisibile quando la zanzariera non è in uso.

Inoltre, l'altezza può essere regolata in base alle proprie esigenze..

TOTAL EINZIEHBARE BÜRSTE

Patentierter Öffnungs- und Schliessmechanismus Clic-Clak® der neuen Generation mit Ausgleichsprofil und vollständig in der Griffleiste versenkbarer Bürste. Bei Breiten über 2 Metern kann es zu einer leichten Biegung des Ausgleichsprofils kommen.

**SPAZZOLINO RETRATTILE A SCOMPARSA TOTALE**

Brevettato meccanismo di apertura e chiusura Clic-Clak® di nuova generazione con profilo adattatore e spazzolino che scompaiono all'interno della barra maniglia. Su larghezze oltre i 2 metri può verificarsi una leggera flessione dell'adattatore.

**DIE TELESKOPISCHE FÜHRUNGSSCHIENE**

Während der Installation können sich die teleskopischen Führungsschienen durch einfaches Absenken der Griffleiste selbst anpassen. So lassen sich häufig auftretende Unebenheiten oder Schiefstellungen des Einbaurahmens ausgleichen und eine perfekte Endausführung erzielen.

LA GUIDA TELESCOPICA

Durante l'installazione, le guide telescopiche possono autoregolarsi semplicemente abbassando la barra maniglia. Questo consente di compensare eventuali fuori squadra o irregolarità del vano, ottenendo una finitura perfetta.

SCHNELLE MONTAGE OHNE SCHRAUBEN

Leibungsmontage auch ohne Schrauben durch mitgelieferte Kombination aus Druckfeder und Doppelklebeband. Mit diesem System können schiefe Wände bis zu 10 mm korrigiert werden.

INSTALLAZIONE SENZA VITI

Installazione in foro anche senza viti grazie alla combinazione di gruppo di spinta e biadesivo forniti in dotazione. Con questo sistema è possibile correggere dei fuori squadra fino a 10 mm.

**AKKUMOTOR**

Die wiederaufladbare Batterie ermöglicht die Installation der motorisierten Estetika® auch an Orten ohne vorhandene Elektroinstallation.

Sie erlaubt die Nutzung des Insektenschutzsystems über mehrere Wochen, bevor ein erneutes Aufladen erforderlich ist – dank eines praktischen Magnetanschlusses, der leicht zugänglich ist, ohne das Produkt demontieren zu müssen.

MOTORE A BATTERIA RICARICABILE

La batteria ricaricabile consente l'installazione di Estetika® motorizzata anche in ambienti privi di impianto elettrico.

Permette di utilizzare la zanzariera per diverse settimane prima di doverla ricaricare, grazie a un pratico connettore magnetico facilmente accessibile, senza necessità di smontare il prodotto.

CARATTERISTICHE TECNICHE
TECHNISCHE EIGENSCHAFTEN

Versione manuale
Manuelle Version

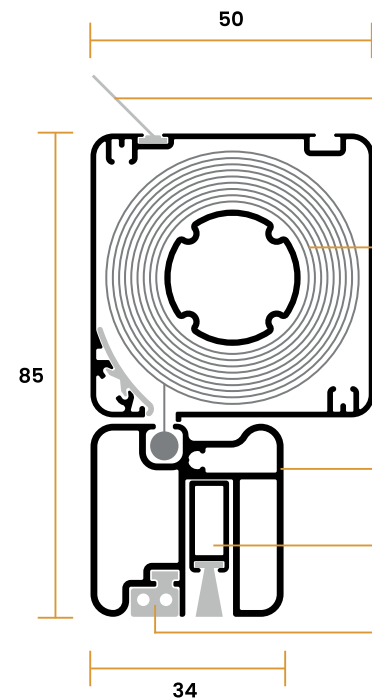

Versione motorizzata
Motorisierte Version

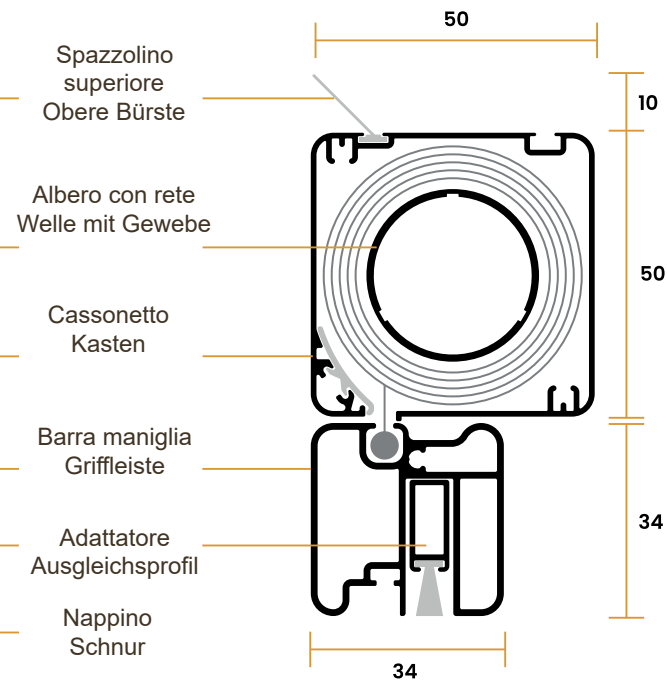

Spazzolino superiore
Obere Bürste

Albero con rete
Welle mit Gewebe

Cassonetto
Kasten

Barra maniglia
Griffleiste

Adattatore
Ausgleichsprofil

Nappino
Schnur

Versione manuale
Manuelle Version

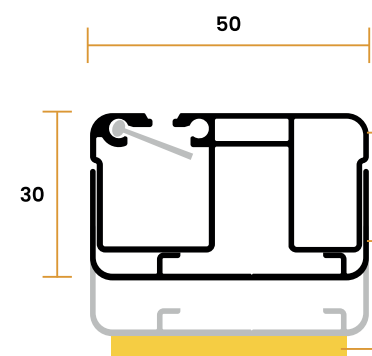

Versione motorizzata
Motorisierte Version

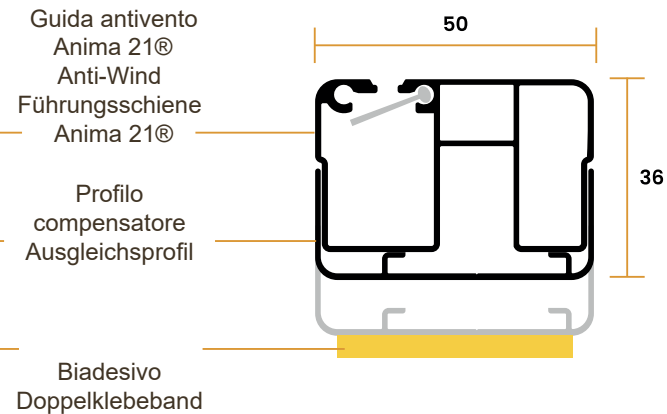

Guida antivento
Anima 21®
Anti-Wind
Führungsschiene
Anima 21®

Profilo
compensatore
Ausgleichsprofil

Biadesivo
Doppelklebeband

VERSIONI DISPONIBILI
VERFÜGBARE VERSIONEN



IN DER LEIBUNG, MIT FEDER



EINBAU, MIT FEDER



IN DER LEIBUNG,
MIT MOTOR



EINBAU, MIT MOTOR



ZUBEHÖRE FÜR
MOTORISIERTE VERSION

	Comando a molla Betätigung durch Feder	Comando motorizzato Motorisierte Betätigung
	Albero da 24 mm con rete 24 mm Welle mit Gewebe	Albero da 30 mm con rete 30 mm Welle mit Gewebe
	MISURE MASSIME (B x H) MAX-ABMESSUNGEN (B x H)	MISURE MASSIME (B x H) MAX-ABMESSUNGEN (B x H)
Rete Grigia Graues Gewebe	2000 x 2460 mm	2500 x 1640 mm
Rete Nera Schwarzes Gewebe	2000 x 2360 mm	
Rete Velum Velum Gewebe	2000 x 1760 mm	

ESTETIKA



Schnelle Montage ohne Schrauben



Einziehbare und verstellbare Schnur



Anti-Wanze Technologie



Clic-Clak® der neuen Generation



Die ausziehbare Führungsschiene- Automatische Anpassungen



Akkumotor (nur für motorisierte Version)







REVOLUX

REVOLUX



COLORI ALLUMINIO
ALUMINIUMFARBEN



-  Movimento verticale e laterale
Vertikaler und seitlicher Betrieb
-  Installazione in foro, frontale e su finestre da tetto
Montage in der Leibung, Frontal und auf Dachfenster
-  Comando a molla
Betätigung durch Feder
-  Cassonetto da 40 mm
40 mm Kasten

REGOLAZIONI POSSIBILI
MÖGLICHE REGULIERUNGEN

*mediante cuffi e telescopiche
*mit ausziehbaren Kappen



MAX +6 mm*

INSTALLAZIONI POSSIBILI
MÖGLICHE MONTAGEN



MISURE DI REALIZZAZIONE MACHBARE ABMESSUNGEN

MOVIMENTO BETRIEB	MISURE MINIME (B X H) MINDEST-ABMESSUNGEN (B X H)	MISURE MASSIME (B X H) MAX-ABMESSUNGEN (B X H)
VERTICALE VERTIKAL	555 (684 con frizione) x 700 mm 555 (684 mit Bremse) x 700 mm	2000 x 2480 mm
UN BATTENTE EINZELTÜR	700 x 1200 (1340 con frizione) mm 700 x 1200 (1340 Mit Bremse) mm	1600 x 2600 mm
DUE BATTENTI DOPPELTÜR	1400 x 1200 (1340 con frizione) mm 1400 x 1200 (1340 Mit Bremse) mm	3200 x 2600 mm

REVOLUX

DER ERSTE INSEKTENSCHUTZ FÜR SCHRÄGE FLÄCHEN

Das erste Insektenschutzsystem von Bettio, das speziell für geneigte Ebenen wie Dachfenster entwickelt wurde. Es kann auch ohne Verschraubung an der Wand installiert werden und überzeugt durch ein abgerundetes Design, das sich harmonisch in elegante Umgebungen einfügt. Eine ästhetisch makellose Lösung für jede Fensteröffnung, serienmässig ausgestattet mit dem Clic-Clak®-System und winddichten Führungsschienen.

Das System kann auch durch Einspannung direkt am Fenster oder an der Tür montiert werden – ganz ohne Bohren.

Zur Wartung oder am Ende der Saison lässt es sich bequem und rückstandsfrei entfernen.

IL PRIMO SISTEMA ANTI-INSETTI PER SUPERFICI INCLINATE

Il primo sistema di protezione contro gli insetti di Bettio progettato appositamente per superfici inclinate, come i lucernari.

Può essere installato anche senza viti a parete e presenta un design arrotondato che si integra perfettamente in contesti eleganti.

Una soluzione esteticamente impeccabile per qualsiasi apertura, dotata di serie del sistema Clic-Clak® e di guida antivento.

Può essere installato anche per semplice pressione sul serramento o sulla porta, senza necessità di forare la parete.

Per la manutenzione o a fine stagione può essere rimosso facilmente e senza lasciare tracce.

**UMKEHRBARER GRIFF**

Bei Revolux® besteht die Möglichkeit, die Griffleiste in der bevorzugten Richtung zu montieren, um das Öffnen so komfortabel wie möglich zu gestalten.

MANIGLIA REVERSIBILE

Revolux® consente di installare la barra maniglia nel verso più comodo, per facilitare al massimo le operazioni di apertura.

BÜGEL ZUR SCHRAUBENLOSEN BEFESTIGUNG

Ermöglichen die Installation des Insektenschutzsystems ohne den Einsatz von Schrauben, indem die Struktur direkt am Fensterrahmen oder an den Rolladenführungen verankert wird.

STAFFE PER IL FISSAGGIO SENZA VITI

Consentono l'installazione della zanzariera senza l'uso di viti, ancorando la struttura direttamente al telaio della finestra o alle guide dell'avvolgibile.

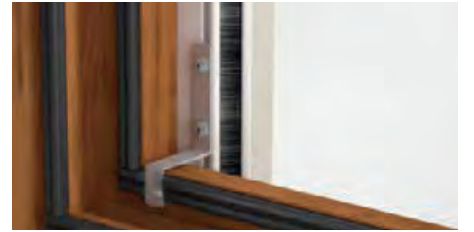
**CLIC-CLAK® VERSCHLUSS**

Das patentierte System ermöglicht das einfache und sichere Öffnen und Schliessen des Insektenschutzes mit nur einer leichten Berührung der Griffleiste.

CHIUSURA CLIC-CLAK®

Il sistema brevettato che consente di aprire e chiudere la zanzariera in modo semplice e sicuro, con un leggero tocco sulla barra maniglia.

SCHNELLES AUSKLINKEN MIT FEDER

Ein innovatives Zubehörteil, das ein praktisches und schnelles Ausklinken des Insektenschutzsystems ermöglicht.

SGANCIO RAPIDO A MOLLA

Accessorio innovativo che consente di sganciare la zanzariera in modo pratico e veloce.

**STANDARD INSTALLATION**

Revolux by Bettio® kann wie ein traditioneller Insektenschutz installiert werden.

INSTALLAZIONE STANDARD

Revolux by Bettio® può essere installata anche come zanzariera tradizionale.

WINKELBESCHLÄGE ZUR FRONTALMONTAGE

Dank der speziell entwickelten Kunststoffelemente kann das Insektenschutzsystem auch an der Frontseite montiert werden.

STAFFE ANGOLARI PER MONTAGGIO FRONTALE

Grazie agli appositi accessori in plastica, la zanzariera può essere installata anche in modalità frontale.

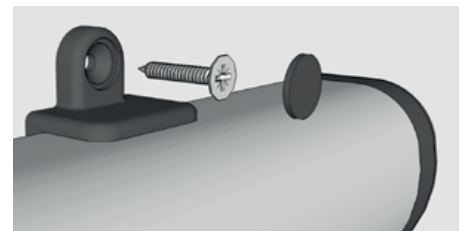
**ABSCHLUSSPROFIL**

Dieses Profil erzeugt eine geschlossene und kompakte Struktur, die leicht handzuhaben ist und bei frontaler Installation hermetisch abdichtet.

PROFILO DI BATTUTA

Questo profilo crea una struttura chiusa e compatta, facile da manovrare e permette una chiusura ermetica nel caso di installazione ad attacco frontale.

CARATTERISTICHE TECNICHE
TECHNISCHE EIGENSCHAFTEN

Verticale
Vertikal

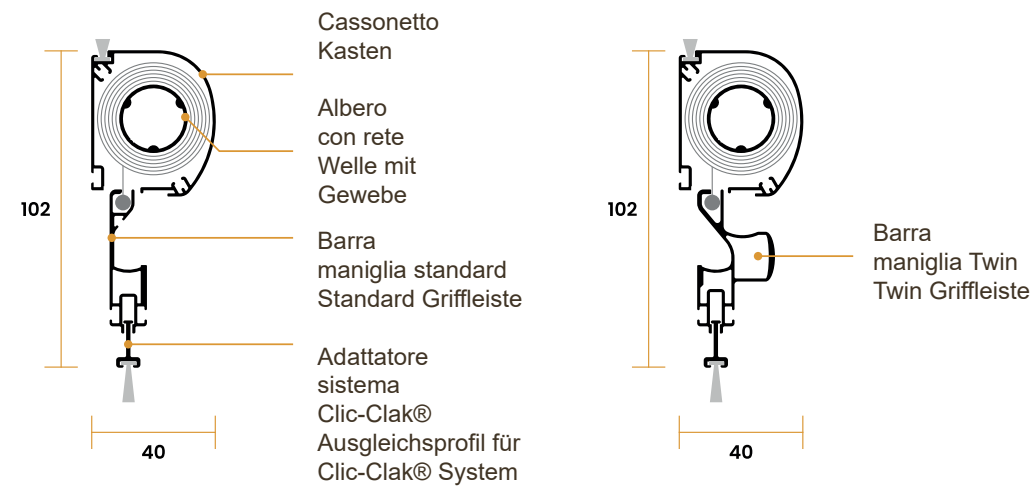

Un battente
Einzeltür

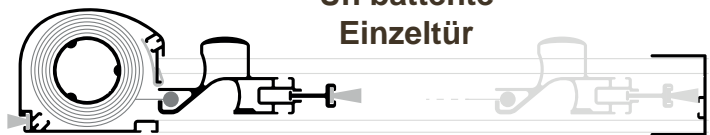

Due battenti
Doppeltür

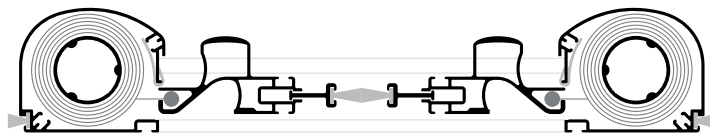

Guida Antivento
Anti-Wind Führungsschiene

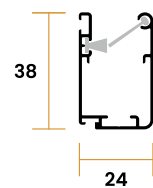

Guida Antivento
Anti-Wind Führungsschiene

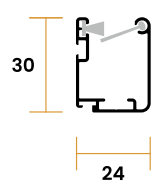

Profilo di battuta
Abschlussprofil

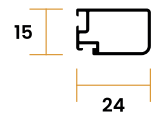

Profilo laterale
Seitenprofil

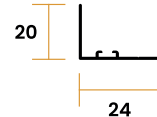

Profilo per attacco frontale
Frontalmontage Profil

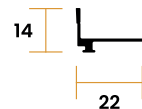

VERSIONI DISPONIBILI
VERFÜGBARE VERSIONEN

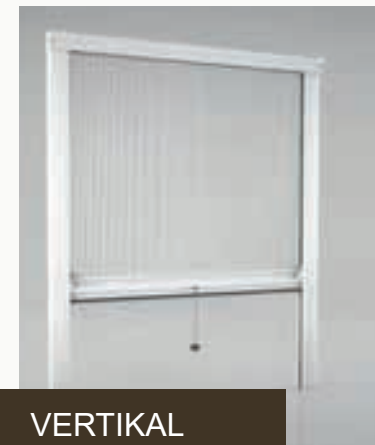

VERTIKAL



AUF RAHMEN

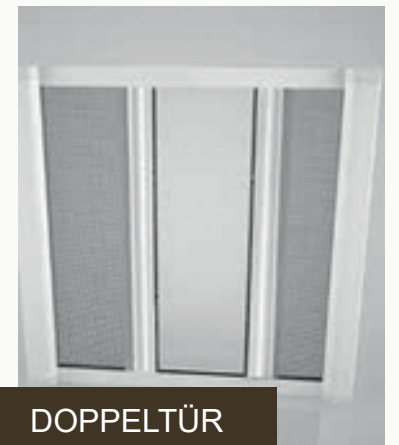

DOPPELTÜR

	Verticale Vertikal	Attacco frontale Frontalmontage	Verticale Twin Vertikal Twin	Un battente Twin Einzeltür Twin	Due battenti Twin Zwei Flügel Twin	Attacco frontale Twin Frontalmontage Twin
Cassonetto, albero con rete, barra maniglia standard Kasten, Welle mit Gewebe, standard Griffleiste	•	•				
Cassonetto, albero con rete, barra maniglia Twin Kasten, Welle mit Gewebe, Twin Griffleiste			•	•	•	•
Adattatore sistema Clic-Clak® Ausgleichsprofil für Clic-Clak® System	•	•	•	•	•	•
Profilo di battuta Abschlussprofil		•				•
Profilo laterale Seitenprofil				•		
Guida antivento da 38 mm 38 mm Anti-Wind Führungsschiene	•	•				
Guida antivento da 30 mm 30 mm Anti-Wind Führungsschiene			•	•	•	•



REVOLUX



Winkelglaschen



Schneller Befestigungsstift mit Feder



Clic-Clak® System



Montage am Dachfenster



Frontalwinkel

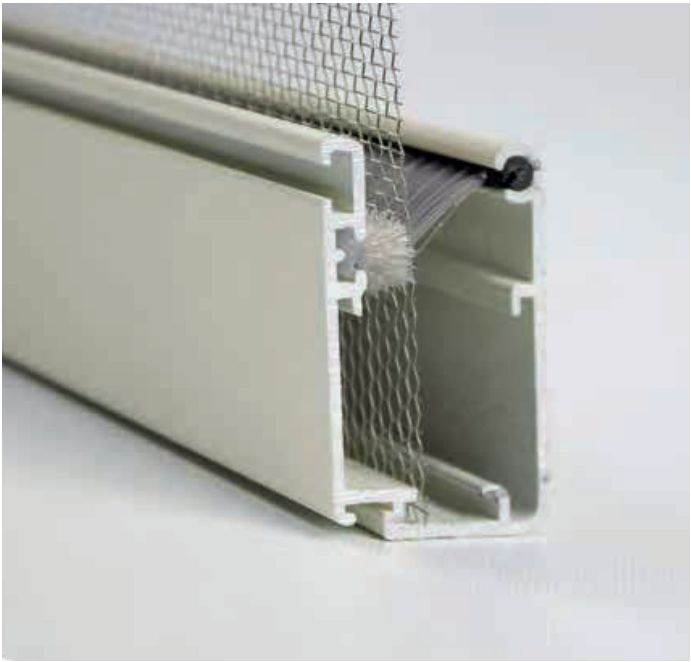

Anti-Wind Führungsschiene

MOSKITOSTOP

CLEVERE INSEKTENSCHUTZ-SYSTEME



Kontakt

Endingerstrasse 36,
5303 Würenlingen
info@moskitostop.ch
www.moskitostop.ch